

# ΠΛΑΤΑΝΙΣΤΑΣΑ



University  
of Cyprus

ΑΡΗ311-Παραδοσιακή Αρχιτεκτονική και Σύγχρονοι Προβληματισμοί

Διδάσκων: Μαρία Φιλοκύπρου

Εαρινό Εξάμηνο 2025

Αποστολίδου Κυριακή, Παμπακά Αντιγόνη, Μαρία Σάββα

## ΠΕΡΙΕΧΟΜΕΝΑ

1) Γενικές Πληροφορίες.....	3-5
2) Πολεοδομία-Τοπογραφία.....	6-9
3) Τυπολογία-Μορφολογία.....	10-16
4) Κατασκευή.....	17-21
5) Βιοκλιματικά Στοιχεία.....	22-23
6) Συμπεράσματα Μελέτης.....	24



## ΓΕΝΙΚΕΣ ΠΛΗΡΟΦΟΡΙΕΣ

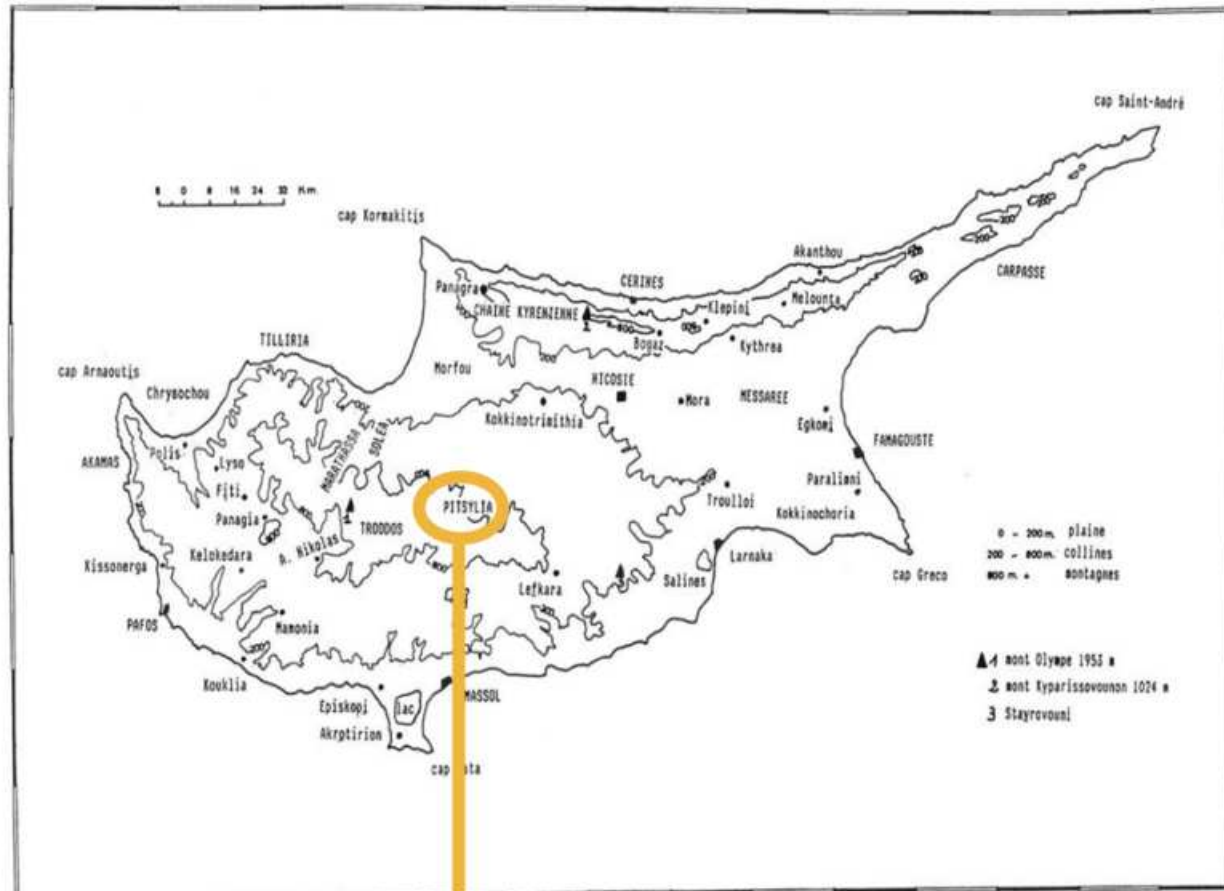

Η Πλατανιστάσα βρίσκεται στην επαρχία Λευκωσίας, στην καρδιά της «κακοτράχαλης της γης» της Πιτσιλιάς, στη βόρεια πλευρά του Τροόδους. Απέχει από τη Λευκωσία, από τον δρόμο Λευκωσίας-Περιστερώννας-Ορούντας-Κάτω Μονής-Γεφυριού Παναγιάς, 58 χιλιόμετρα και 40 χιλιόμετρα από τον δρόμο Λευκωσίας – Ανθούπολης – Αγροκηπιάς-Γεφυριού Παναγιάς.

Η Πλατανιστάσα είναι κτισμένη σε μέσο υψόμετρο 940 μέτρων. Το τοπίο, όπου είναι κτισμένο το χωριό, είναι τραχύ βουνίσιο, με στενές βαθιές κοιλάδες και απότομες βουνοκορφές, που το ύψος τους ξεπερνά τα 1000 μέτρα. Το όλο τοπίο είναι διαμελισμένο από το ποτάμιο δίκτυο του ποταμού της Περιστερώννας Σερράχη. Εντοπίζεται έντονα η μείωση του πληθυσμού στο χωριό μετά τη δεκαετία του '60, ενώ το χωριό κινδυνεύει με πλήρη εγκατάλειψη.

### Όνομα

Πηγή: Platanistasa. n.d. Platanistasa Village Official Website. Accessed March 9, 2025. <http://www.platanistasa.org/>

-Πρώτη εκδοχή: Φυτώνυμη από το δέντρο πλάτανος. Πλατανιστάσα σημαίνει τοποθεσία κατάφυτη από πλατάνια.

-Δεύτερη εκδοχή: Το χωριό πήρε το όνομά του από το «Παλάτι», το εξοχικό μέγαρο των Φράγκων ευγενών και της Βασιλικής οικογένειας που βρισκόταν στο κέντρο του σημερινού χωριού, στην περιοχή «Βασιλιάς». Πλατανιστάσα σημαίνει εδώ: Κώμη που στέκει γύρω από το Παλάτι. Παλατιστάσα-Πλατανιστάσα.

-Τρίτη εκδοχή: Η τρίτη εκδοχή είναι σχετική με το πεταλοειδές σχήμα του χωριού, που μοιάζει με πλατάνα. Πλατάνα είναι ένα πεταλοειδές μέταλλο που το τοποθετούσαν στο κάτω και πίσω μέρος των «ποδίνων», τοπικών υποδημάτων των κατοίκων της περιοχής Πιτσιλιάς στα περασμένα χρόνια.

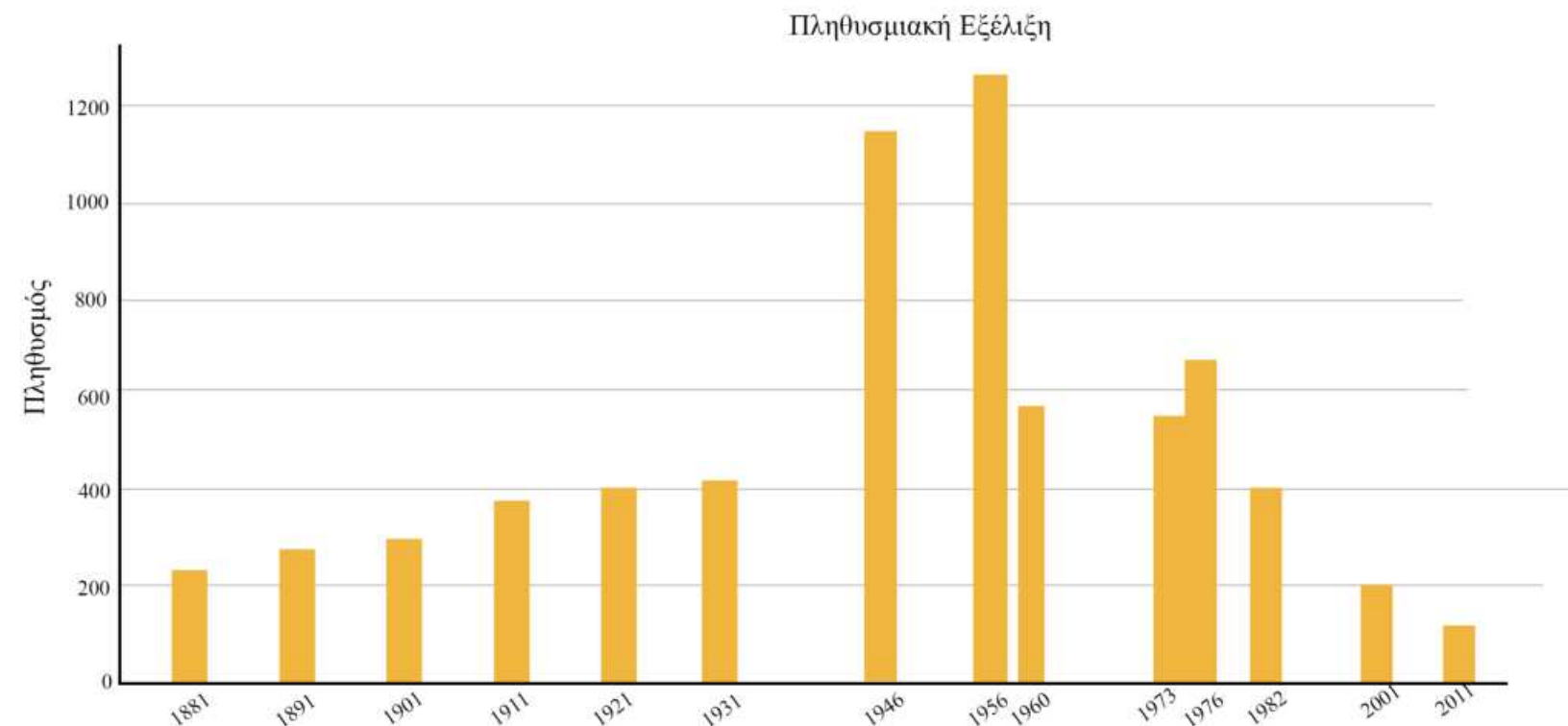

## Η ΠΛΑΤΑΝΙΣΤΑΣΑ ΜΕΣΑ ΣΤΟΝ ΧΡΟΝΟ

Αρχαιολογικά ευρήματα, όπως προϊστορικοί τάφοι κοντά στο Δημοτικό Σχολείο και ένα βωμό σε λόφο πάνω από το κέντρο του χωριού, δείχνουν ότι η περιοχή της Πλατανιστάσας κατοικείται από την αρχαιότητα.

1494: Ο ναός του Τιμίου Σταυρού του Αγιασμάτι, ευρίσκεται στην οροσειρά του Τροόδους, γύρω στα έξι χιλιόμετρα ΒΔ του χωριού Πλατανιστάσα, στην αγκάλη μιας μικρής καταπράσινης κοιλάδας. Ο ναός είναι του τύπου μονόκλιτου ξυλόστεγου «Φραγκοβυζαντινού» ναού, με επικλινή στέγη και περιβάλλεται από κλειστή στοιά.

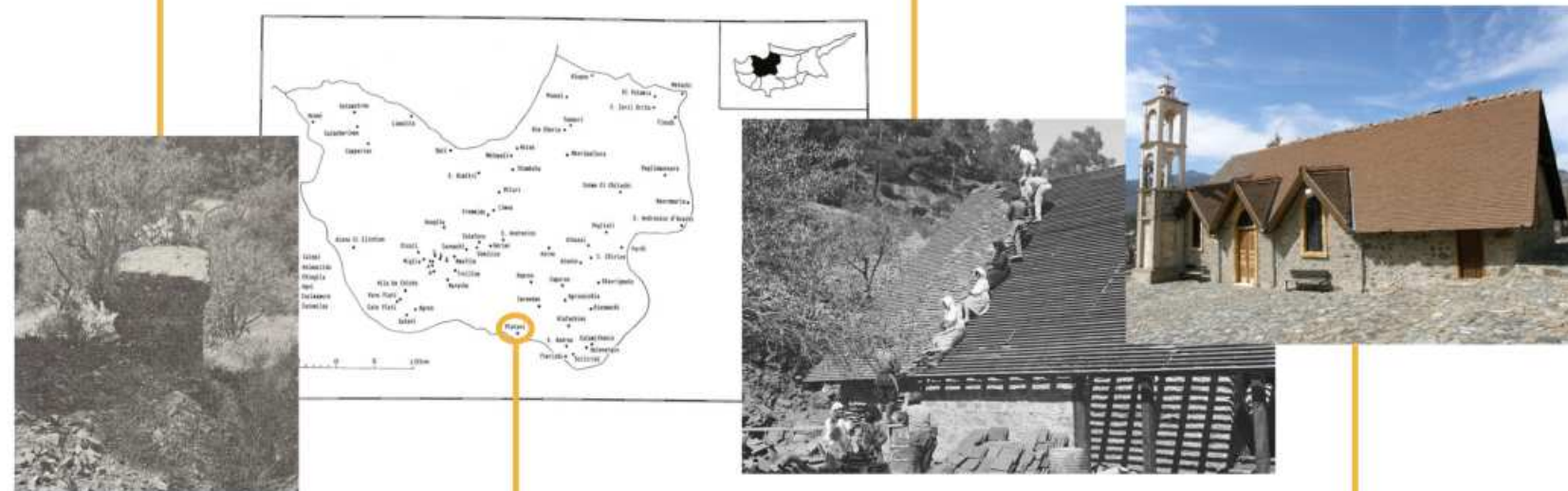

1474: Σύμφωνα με τον μεσαιωνικό χρονικογράφο Γεώργιο Βουστρώνιο, το χωριό Πλατανιστάσα παραχωρήθηκε τον Ιανουάριο του 1474 στον Γεώργιο Κονταρίνη, Κόμη της Γιάφας, συγγενή της βασίλισσας Αικατερίνης Κορνάρου της Κύπρου.

1800: Στο κέντρο του χωριού, το λεγόμενο «Μέσα χωριό», στο ύψωμα, βρίσκεται η μεγάλη εκκλησία της κοινότητας Πλατανιστάσας, αφιερωμένη στον Αρχάγγελο Μιχαήλ, κτίσμα του 19ου αιώνα.

## ΠΡΟΣΦΟΡΑ ΤΗΣ ΠΛΑΤΑΝΙΣΤΑΣΑΣ ΣΤΟΥΣ ΕΘΝΙΚΟΥΣ ΑΓΩΝΕΣ



Μνημείο Πεσόντων Β' Π.Π



Μνημείο Οδυσσέα Σπετσιώτη

- Οι χωριανοί έλαβαν μέρος:
- Βαλκανικούς πολέμους
  - Α' και Β' Παγκόσμιο Πόλεμο
  - Αγώνας ΕΟΚΑ 1955-1959
  - Τουρκική εισβολή 1974

## ΑΣΧΟΛΙΕΣ ΤΩΝ ΚΑΤΟΙΚΩΝ

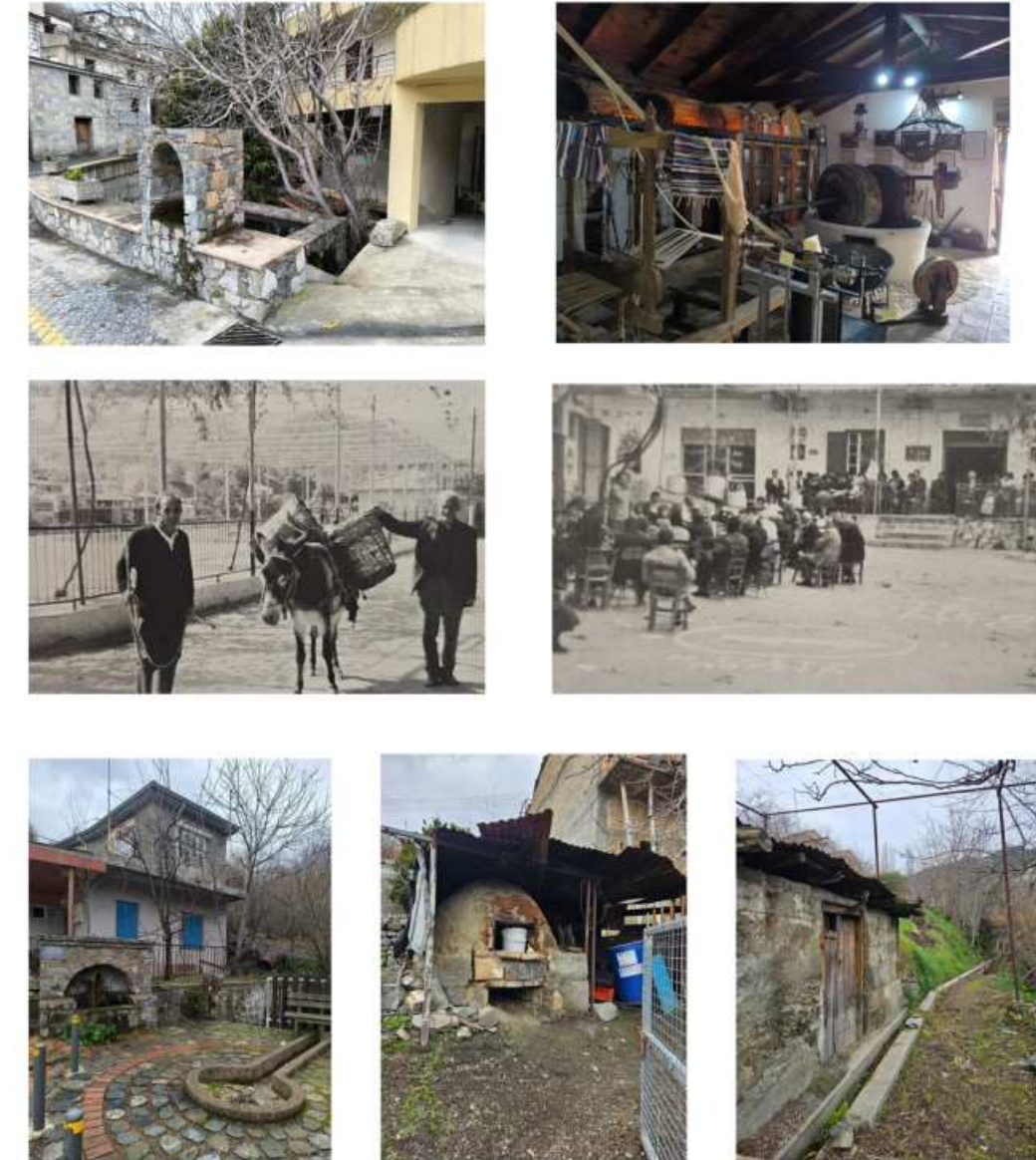

Οι παλαιότερες ασχολίες των κατοίκων στην Πλατανιστάσα επικεντρώνονταν κυρίως στη γεωργία και στην κτηνοτροφία. Πιο συγκεκριμένα, στη φροντίδα των καλλιεργειών αμπελιών, παράγοντας κρασί και ζιβανία. Διάφοροι φούρνοι, βρύσες και καφενεία μαρτυρούν τον κοινωνικό χαρακτήρα αυτών των δραστηριοτήτων.

## ΠΡΟΓΡΑΜΜΑΤΙΣΜΕΝΟΙ ΧΩΡΟΙ ΚΟΙΝΩΝΙΚΟΠΟΙΗΣΗΣ ΔΗΜΟΣΙΑ ΚΤΗΡΙΑ ΚΑΙ ΘΡΗΣΚΕΥΤΙΚΟΙ ΧΩΡΟΙ

Στην Πλατανιστάσα, τα δημόσια κτήρια έχουν σημαντικό ρόλο στην κοινωνική και πολιτιστική ζωή της κοινότητας.

Τα βασικά δημόσια κτήρια και οι κυριότεροι εξωτερικοί δημόσιοι χώροι περιλαμβάνουν:

- 1.Κεντρική πλατεία χωριού (νεότερη)
- 2.Δημοτικό Σχολείο - Γραφεία Κοινοτικού Συμβουλίου(νεότερο)
- 3.Μουσείο Λαϊκής Παράδοσης(νεότερο) & Ελαιομύλος
- 4.Εκκλησία Αρχαγγέλου Μιχαήλ
- 5.Εκκλησία Παναγίας Καταφυγιώτισσας
- 6.Εκκλησία Αγίου Ιωάννη του Θεολόγου
- 7.Νερόμυλος

8.Σε απόσταση περίπου 6km βοριοδυτικά από το κέντρο του χωριού βρίσκεται η τέταρτη εκκλησία του χωριού, ναός του Τιμίου Σταυρού του Αγιασμάτι. Για να φθάσει κάποιος εκεί έπρεπε να μεταβεί πεζός, ακολουθώντας το ένα από δύο μονοπάτια μέχρι τον χειμώνα του 1964-65 όπου η κυβέρνηση κατασκεύασε τον σημερινό δρόμο. Η εκκλησία του Σταυρού του Αγιασμάτι είναι Μνημείο Παγκόσμιας Πολιτιστικής Κληρονομιάς της UNESCO.



8

### ΓΕΩΜΟΡΦΟΛΟΓΙΑ ΕΔΑΦΟΥΣ ΕΝΤΑΞΗ ΟΙΚΙΣΜΟΥ

Η Πλατανιστάσα είναι ένα ορεινό χωριό της Κύπρου, χτισμένο σε υψόμετρο περίπου 940 μέτρων στην οροσειρά του Τροόδου. Η γεωμορφολογία της περιοχής χαρακτηρίζεται από έντονο ανάγλυφο, με απότομες πλαγιές, βαθιές χαράδρες και φυσικές κοιλάδες που διαμορφώνονται από τα ρέματα και τους χειμάρρους. Το χωριό αναπτύσσεται σύμφωνα με το ανάγλυφο του εδάφους, στις πλαγιές των βουνών. Γενικότερα στη περιοχή υπάρχουν έντονες υψομετρικές διαφορές, από 850-1050 m

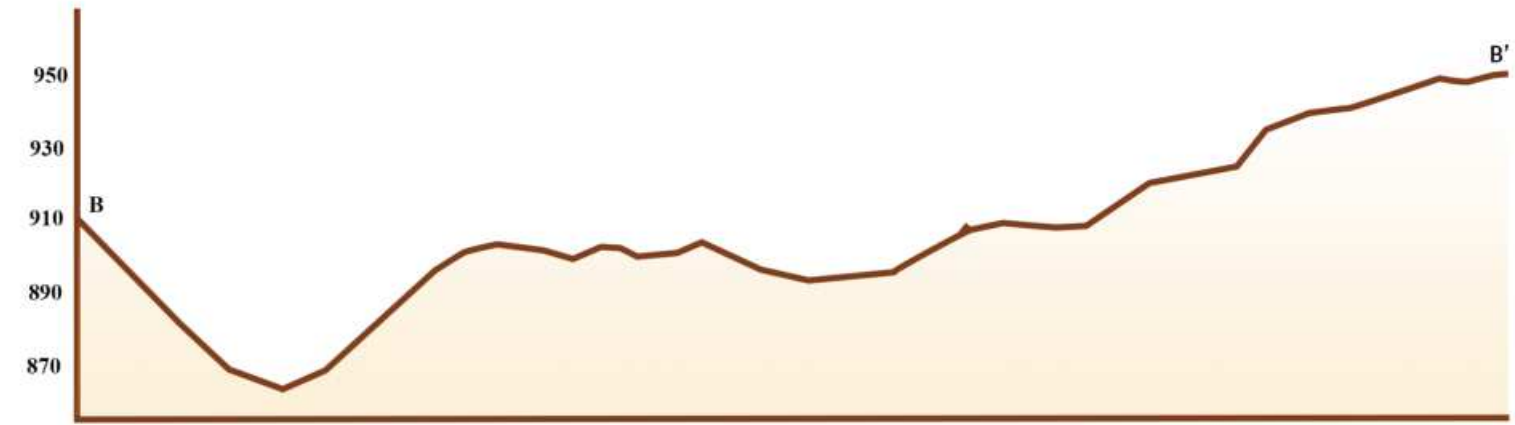
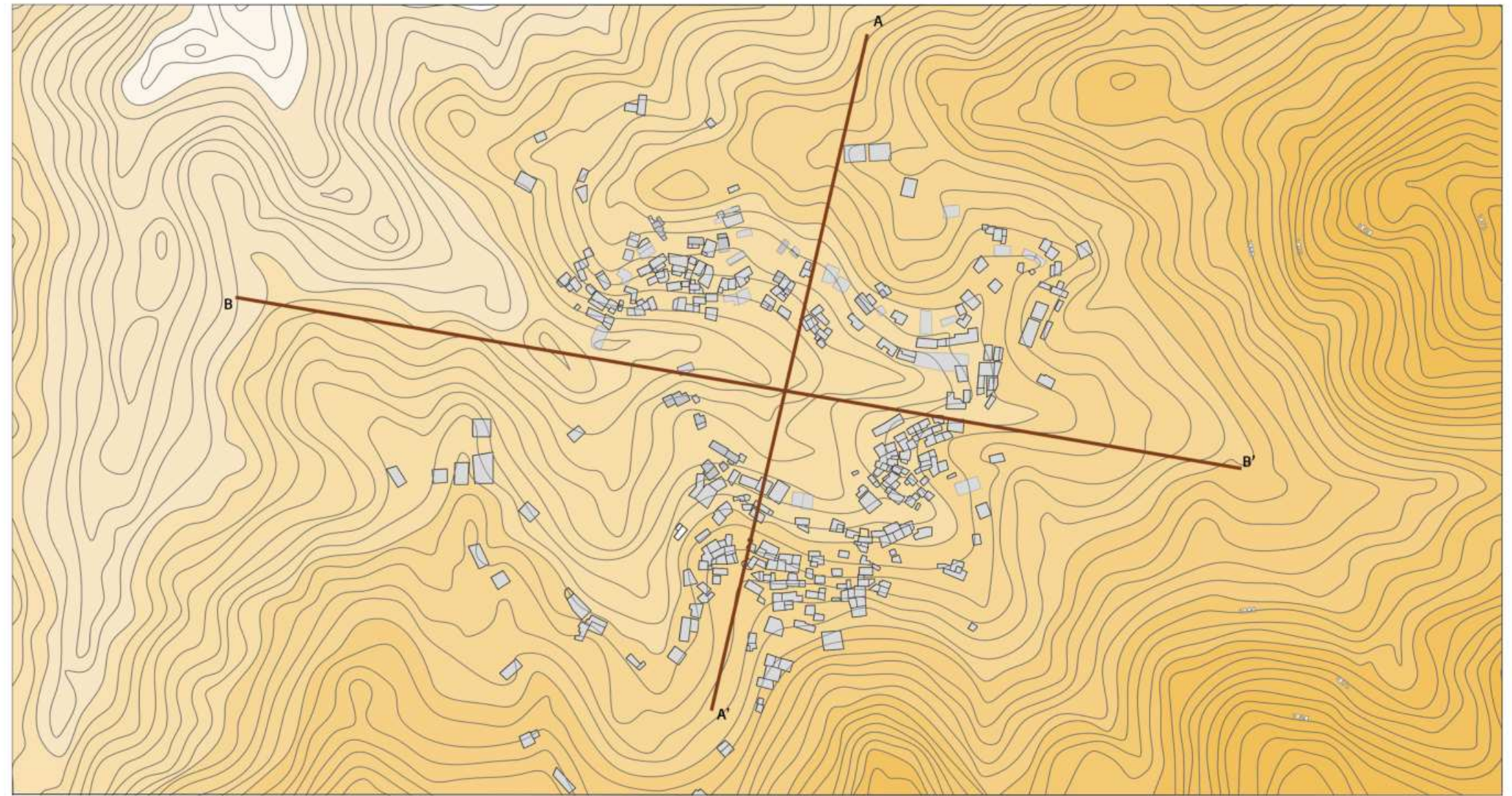

### ΟΔΙΚΟ ΔΙΚΤΥΟ-ΣΥΝΔΕΣΕΙΣ

Το χωριό είναι καλά συνδεδεμένο με τα γειτονικά χωριά, Άλωνα, Φτερικούδι και Κάτω Μονή. Παράλληλα, υπάρχουν δρόμοι που οδηγούν σε άλλες εκκλησίες στην περιφέρεια του χωριού, οι οποίες είναι πιο μακριά από τον πυρήνα. Βασικό λόγο στη δημιουργία του οδικού δικτύου είχε η γεωμορφολογία του εδάφους, με τις έντονες υψομετρικές διαφορές.

Τα πρώτα σπίτια στο χωριό φαίνεται να αναπτύχθηκαν σε δύο “απέναντι” πλευρές του τοπίου, με τον ποταμό να τις διχάζει και το οδικό σύστημα να τις ενώνει. Έτσι, δημιουργούνται δύο παραδοσιακοί γειτονιές, η κάθε μια γύρω από μια εκκλησία.

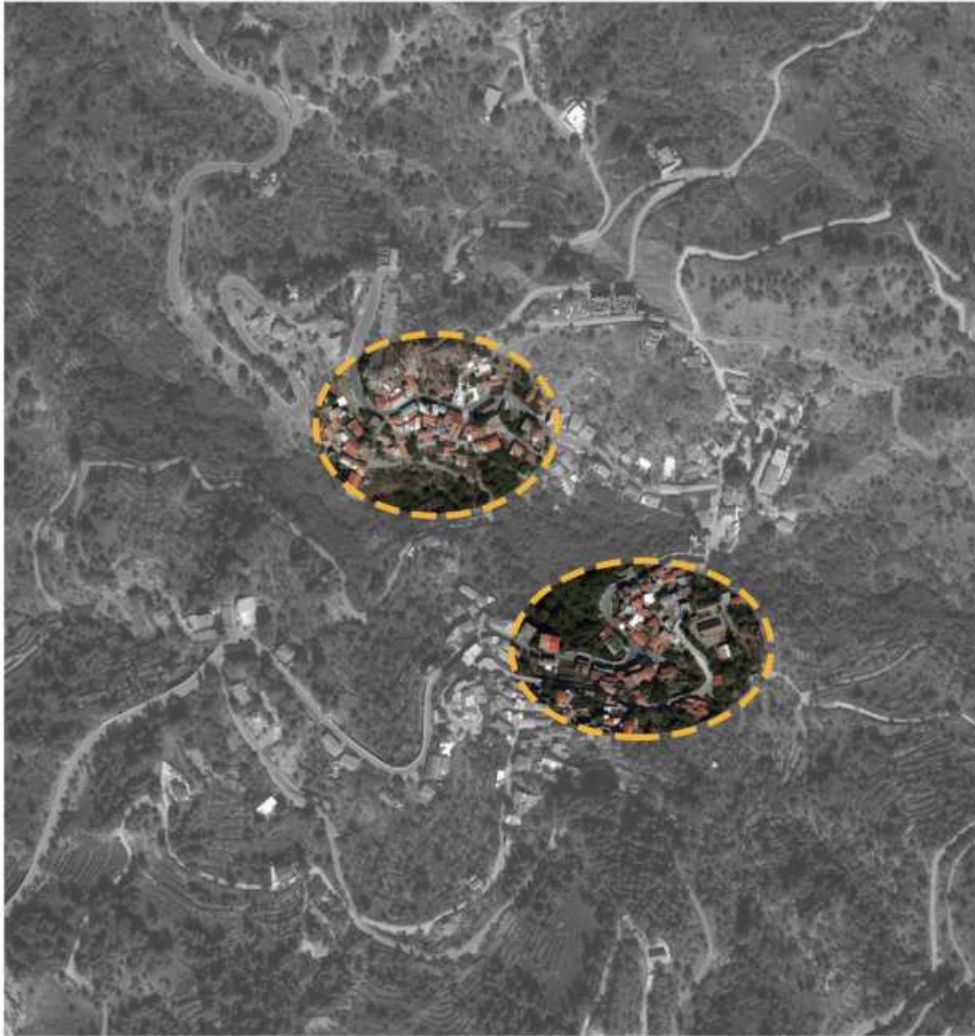

ΠΡΟΣ ΛΕΥΚΩΣΙΑ  
 ΠΡΟΣ ΚΑΤΩ ΜΟΝΗ

ΠΡΟΣ ΣΤΑΥΡΟ  
 ΤΟΥ ΑΓΙΑΣΜΑΤΗ

ΠΡΟΣ ΑΛΩΝΑ

ΠΡΟΣ ΦΤΕΡΙΚΟΥΔΙ

ΠΡΟΣ ΠΑΝΑΓΙΑ  
 ΚΑΤΑΦΥΓΙΩΤΙΣΣΑ

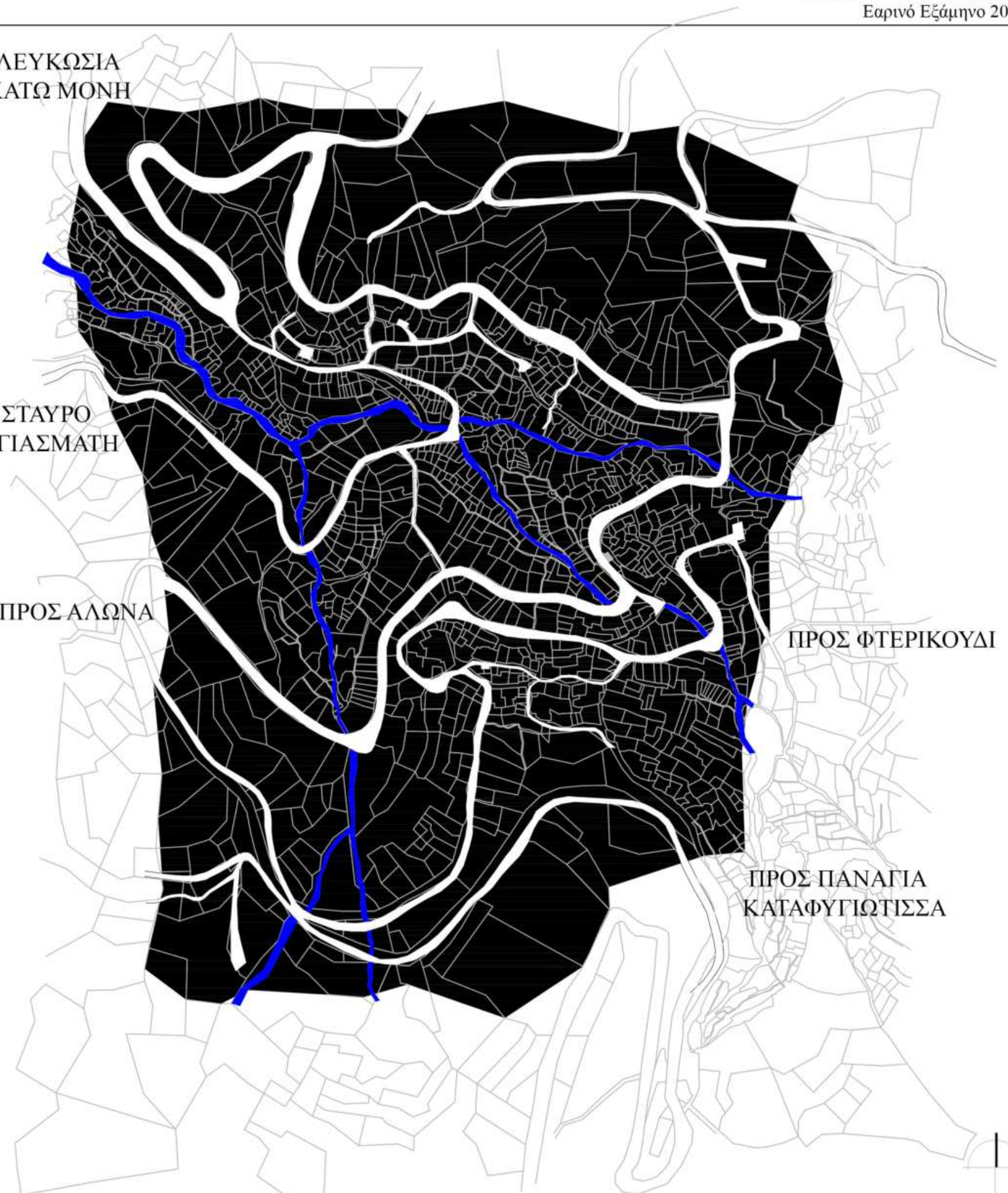

## ΠΑΡΑΔΟΣΙΑΚΕΣ ΚΑΤΟΙΚΙΕΣ

Χάρτης κτηματολογίου



Χάρτης Πολεοδομίας - επιτόπου μελέτη



Μετά την επιτόπια μελέτη, παρατηρήσαμε ότι ο αρχικός χάρτης του κτηματολογίου δεν ήταν αντιπροσωπευτικός σε κάποια σημεία. Έτσι, μέσα από τη σύγκριση με τον σύγχρονο χάρτη, καταλήξαμε σε μια εκδοχή που θεωρούμε πιο αντιπροσωπευτική για τις παραδοσιακές κατοικίες του χωριού.

0 50 75 100 150 250



## ΔΟΜΗΣΗ ΧΩΡΙΟΥ

Με βάση τον χάρτη δομημένου-αδόμητου παρατηρούμε ότι το χωριό είναι σχετικά πυκνοκατοικημένο, κυρίως στις περιοχές των παραδοσιακών κατοικιών, αν και γενικότερα απλώνεται σε μεγάλη έκταση εξαιτίας της γεωμορφολογίας του εδάφους. Ίσως η πυκνοκατοίκηση να πρόσφερε κάποιο αίσθημα ασφάλειας στους κατοίκους. Η πυκνή δόμηση κυρίως οφείλεται στο ανάγλυφο του εδάφους που δεν επέτρεπε επεκτάσεις σε επίπεδα εδάφη οπότε οι αναπτύξεις γίνονται καθύψος.

Η πυκνοκατοίκηση στα στενά δρομάκια προσέφερε βιοκλιματικά οφέλη, καθώς τον χειμώνα ο κρύος αέρας δεν μπορούσε εύκολα να εισχωρήσει στις κατοικίες, ενώ το καλοκαίρι ο χώρος ήταν πιο δροσερός.

Παρατηρώντας διαφορετικά υπόβαθρα του χάρτη, διαπιστώνεται ότι τα περισσότερα κτίσματα προϋπάρχουν του 1963. Ωστόσο, παρατηρώντας τα από κοντά, αρκετά έχουν χάσει τον παραδοσιακό τους χαρακτήρα ή έχουν αλλάξει με την πάροδο του χρόνου. Άλλες οικοδομές ανεγείρονται μετά το 2000, εκτός των πυρήνων του χωριού.



1963



1993



2009



2014



## ΣΧΕΣΗ ΔΡΟΜΟΥ-ΚΑΤΟΙΚΙΑΣ

Οι εγκάρσιες τομές δείχνουν τις σχέσεις μεταξύ του δρόμου και των κατοικιών. Φαίνεται επίσης η ένταξη του δομημένου τοπίου στο ανάγλυφο του εδάφους, ενώ αναδεικνύονται οι γειτνιάσεις των κτηρίων και οι σχέσεις δημοσίου-ιδιωτικού.

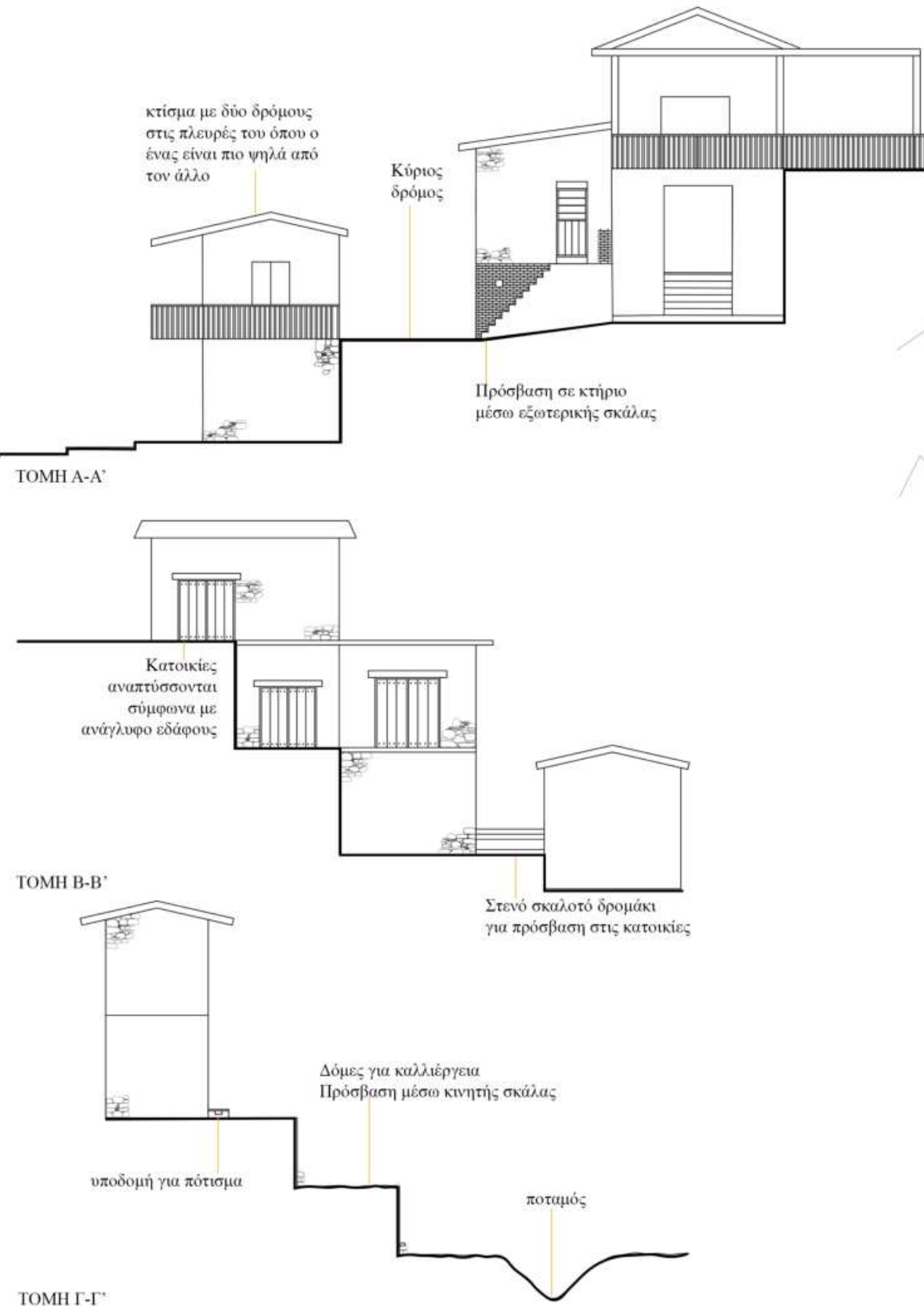

## ΑΝΑΛΥΣΗ ΔΩΜΑΤΙΩΝ

Όπως παρατηρείται στον χάρτη τα περισσότερα σπίτια έχουν τυπολογία δίχωρου παρά μακρυναριού ενώ εντοπίζονται και κάποια μονόχωρα. Οι περισσότεροι κάτοικοι φαίνεται να προτιμούν τα δίχωρα διότι γενικότερα έχουν περρισσότερη ευρυχωρία. Γενικά, στους ορεινούς οικισμούς παρατηρείται η προτίμηση χώρων τετράγωνης συμπαγούς κάτοψης και για βιοκλιματικούς λόγους

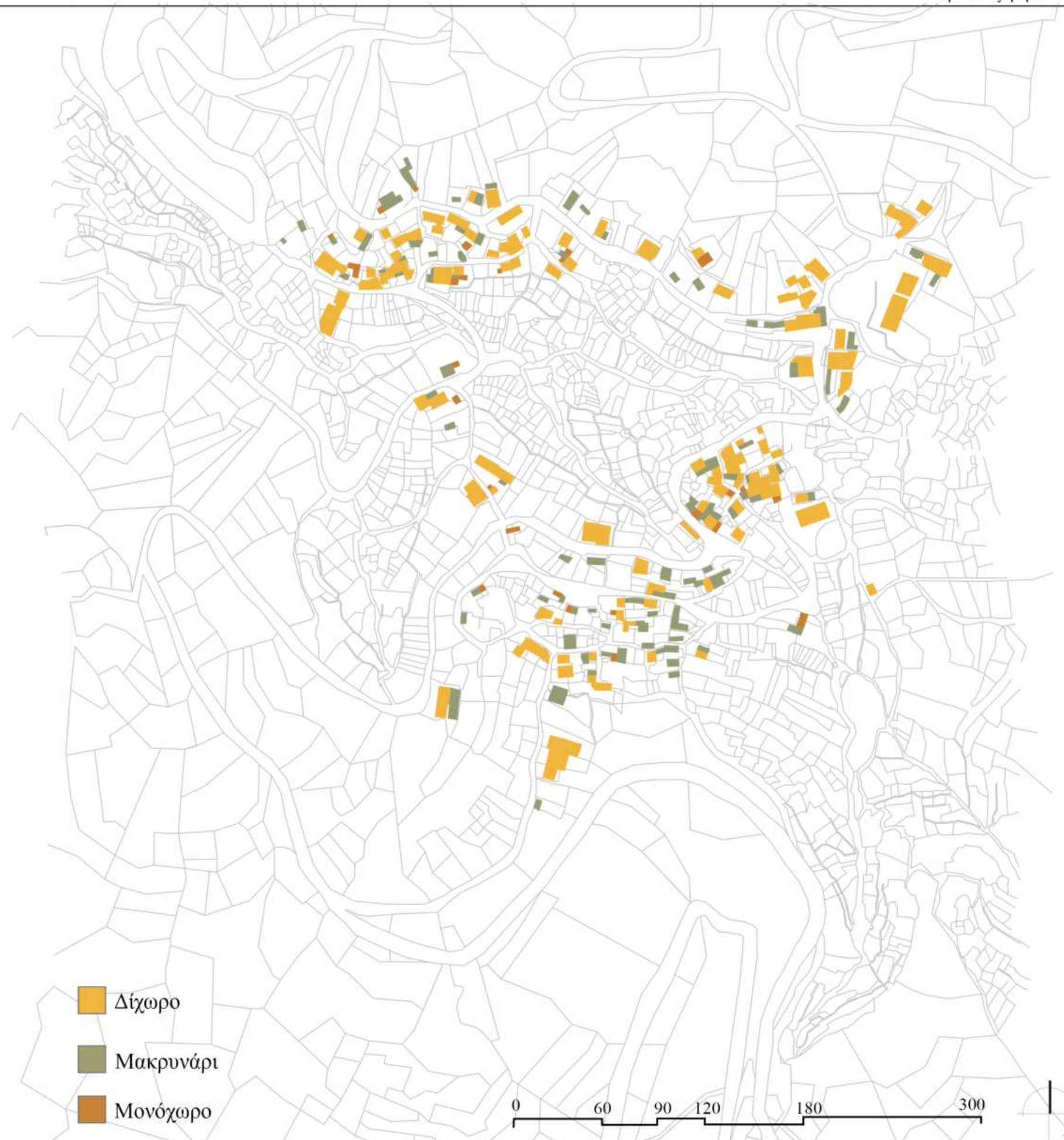

## ΜΟΝΩΡΟΦΑ-ΔΙΩΡΟΦΑ/ΤΡΙΩΡΟΦΑ

Από τον χάρτη παρατηρείται ότι κυριαρχούν στο χωριό τα διώροφα και τριώροφα κτήρια έναντι των μονώροφων. Τα διώροφα/τριώροφα σπίτια συνήθως διαθέτουν ανώγειες βεράντες ή μπαλκόνια σε κάποια από τις πλευρές τους.

Δύσκολα εντοπίζεται μια σταθερή τυπολογία, αφού κάθε σπίτι διαφέρει σημαντικά, τόσο στον αριθμό όσο και στη διάταξη των ορόφων. Η επικράτηση πολλών πολυώροφων οικοδομών εξηγείται πιθανώς από τη μη ομαλή γεωμορφολογία του εδάφους και, σε κάποιες περιπτώσεις, από το μικρό μέγεθος των τεμαχίων γης.

Παράλληλα, οι πολυώροφες κατοικίες συχνά εμποδίζουν την ηλιακή ακτινοβολία να εισέρχεται στον δρόμο κατά τις καλοκαιρινές περιόδους, ανάλογα με την πυκνότητα της δόμησης στην εκάστοτε περιοχή.



## ΟΨΕΙΣ ΟΙΚΙΣΜΟΥ - ΑΝΑΠΤΥΓΜΑΤΑ ΔΡΟΜΟΥ

Οι όψεις κατά μήκος του δρόμου φανερώνουν την άμεση σχέση μεταξύ των κατοικιών και του δημόσιου χώρου. Αποτυπώνεται η σχέση μεταξύ κενού και πλήρους και η αναλογία μεταξύ των ανοιγμάτων και της τοιχοποιίας των κατοικιών. Παρατηρούνται μικρά και μετρημένα ανοίγματα στις τοιχοποιίες με παρόμοιες αναλογίες μεταξύ τους. Ιδιαίτερα σημαντική είναι η παρουσία ανώγειας βεράντας σε διώροφες κατοικίες. Οι όψεις των παραδοσιακών οικισμών φαίνονται αλλοιωμένες, σε κακή κατάσταση, με πολλά ερείπια ή εντελώς καινούρια κτίσματα.



Δρόμος Α-Α'



Δρόμος Β-Β'



Δρόμος Γ-Γ'



## ΔΙΑΤΑΞΕΙΣ ΚΑΤΟΙΚΙΩΝ

Στο χωριό παρατηρούνται τέσσερις τουλάχιστον διαφορετικές διατάξεις δωματίων μέσα στα τεμάχια των κατοικιών.

Η ύπαρξη των διαφορετικών διατάξεων οφείλεται κατά κύριο λόγο στο ότι τα παραδοσιακά σπίτια κτίζονταν σταδιακά λόγω οικονομικών λόγων, εξαιτίας της διαθεσιμότητας υλικών αλλά και καθώς προσαρμοζόνταν στις ανάγκες που προκύπτουν σε κάθε οικογένεια.

Οι τυπολογίες που παρατηρήθηκαν είναι οι κατοικίες γραμμικής διάταξης, τυπολογίας Γ, διάσπαρτη και ακανόνιστης συμπαγής.

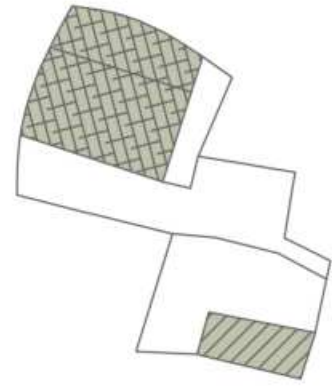

Διάσπαρτη διάταξη

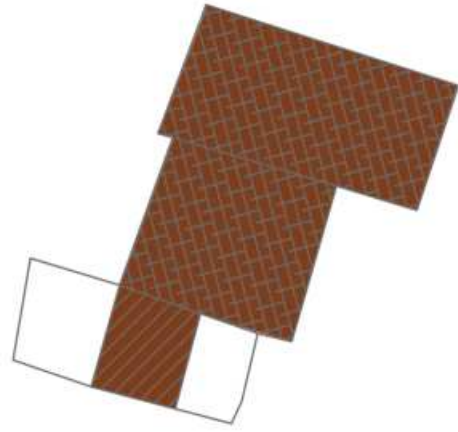

Ακανόνιστη συμπαγής διάταξη

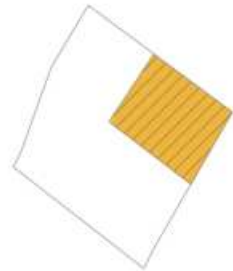

Γραμμική διάταξη

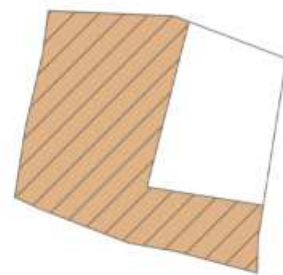

Γ διάταξη



- Γραμμική
- Γ
- Διάσπαρτα
- Ακανόνιστα



## ΣΧΕΣΗ ΑΥΛΗΣ-ΚΑΤΟΙΚΙΑΣ

Μελετώντας τους δύο παραδοσιακούς πυρήνες, αναγνωρίζουμε ότι στα παραδοσιακά σπίτια η έννοια της αυλής ήταν ανέκαθεν πολύ σημαντική παρόλο που πρόκειται για ένα ορεινό οικισμό. Οι αυλές εξυπηρετούσαν πολλές καθημερινές δραστηριότητες, όπως η επεξεργασία προϊόντων που παρήγαγαν, η παρασκευή ψωμιού σε φούρνους κ.ά., ενώ προσέφεραν και βιοκλιματικά οφέλη. Ανάλογα με την έκταση του οικοπέδου και τη γεωμορφολογία του εδάφους, αναπτύσσονταν τα δωμάτια της κατοικίας και, συνεπώς, η αυλή σε διαφορετικές πλευρές του τεμαχίου. Ωστόσο, δεν υπήρχε πάντα η δυνατότητα δημιουργίας αυλής, αν και την επιθυμούσαν. Στα σπίτια που δεν έχουν αυλή αλλά βρίσκονται σε άμεση σχέση με τον δρόμο, μπορεί να εμφανίζονται μπαλκόνια ή να χρησιμοποιούσαν τα οριζόντια δώματα ως υπαίθριο χώρο της οικίας

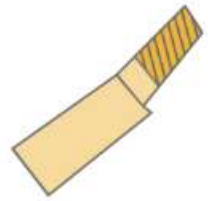
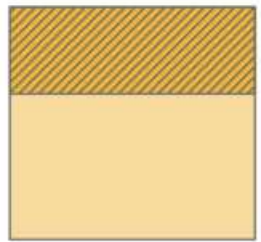

Τα δωμάτια βρίσκονται στο πίσω μέρος του οικοπέδου και μπροστά η αυλή.

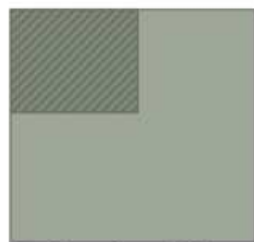

Τα δωμάτια βρίσκεται στην γωνία του οικοπέδου και μπροστά εξαπλώνεται η αυλή.

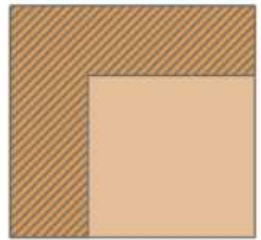

Τα δωμάτια χωροθετούνται σε σχήμα Γ και μπροστά είναι η αυλή.

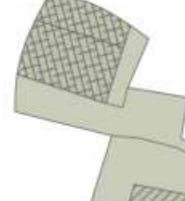
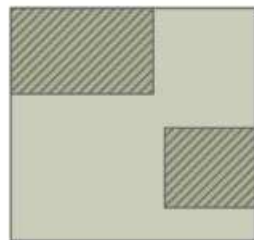

Τα δωμάτια είναι διάσπαρτα και η αυλή βρίσκεται ανάμεσα.

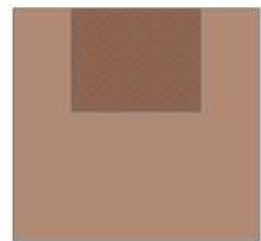

Τα δωμάτια χωροθετούνται σε ένα όριο του τεμαχίου και η αυλή αναπτύσσεται στις δύο ελεύθερες πλευρές της οικοδομής και στο μπροστινό μέρος

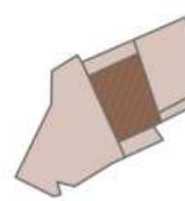

Τα δωμάτια βρίσκονται στο κέντρο και η αυλή μπροστά και πίσω από την οικοδομή



## ΗΛΙΑΚΟΙ

Οι ηλιακοί παρατηρούνται γενικότερα στο χωριό σε διάφορα είδη. Πιο συχνά οι ηλιακοί είναι ελαφριές κατασκευές, τύπου κληματαριάς, χαρακτηριστικό του χωριού. Οι ηλιακοί ως είσοδοι χρησιμοποιούνται ως στεγασμένοι χώροι υποδοχής, οι οποίοι προστατεύουν την είσοδο από τον ήλιο το καλοκαίρι και τη βροχή το χειμώνα καθώς και από τους ανέμους ενώ σηματοδοτούν έμμεσα την είσοδο. Άλλες φορές λειτουργούν σαν στεγασμένες βεράντες που προστατεύουν την αυλή από τον ήλιο και τη βροχή, ενώ δημιουργούν χώρους ξεκούρασης και συνάθροισης με κάποια όμως ιδιωτικότητα.



## ΕΙΔΗ ΑΝΟΙΓΜΑΤΩΝ

### Πόρτες

Στο χωριό υπερτερούν οι σανιδωτές δίφυλλες πόρτες. Αρκετές έχουν διασωθεί ή συντηρηθεί στην αρχική τους κατάσταση ενώ άλλες έχουν φθαρεί και βρίσκονται σε κακή κατάσταση. Πολλές φέρουν κάποια διακόσμηση ή χαραγμένη χρονολογία γύρω τους. Παρατηρούνται σκαλισμένες διακοσμήσεις σε μοτίβο, κάποια θρησκευτικά σύμβολα και χρονολογίες. Πιο σπάνια εμφανίζονται μονόφυλλες πόρτες και δίφυλλες με φεγγίτη.

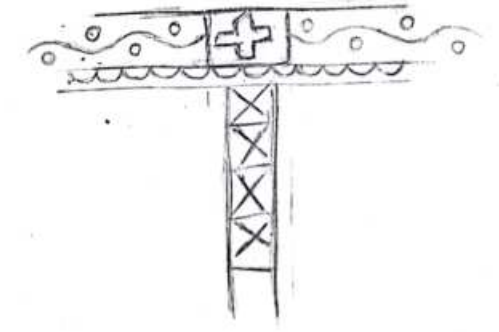
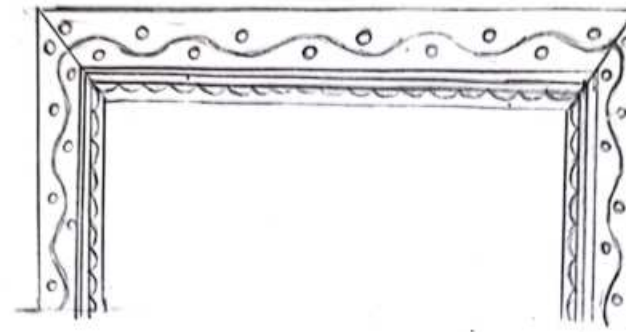

Μονοφύλλη θύρα από ξύλινα σανίδια

Δίφυλλες θύρες από ξύλινα σανίδια



Δίφυλλη θύρα από ξύλινα σανίδια και φεγγίτη



## ΜΗΧΑΝΙΣΜΟΣ ΠΟΡΤΑΣ

1. Η πόρτα κρατιέται κλειστή από το ειδικό ξύλο-μαντάλι.
2. Το μαντάλι σπρώχνεται προς τα πάνω.
3. Η πόρτα ανοίγει.
4. Η πόρτα κρατιέται ανοιχτή με το παραμαντάλο. Το μαντάλι επανέρχεται στην αρχική του θέση.
5. Η πόρτα κλείνει, σπρώχνοντας το μαντάλι προς τα πάνω.
6. Το μαντάλι επανέρχεται στην αρχική του θέση και κρατά τη πόρτα κλειστή.

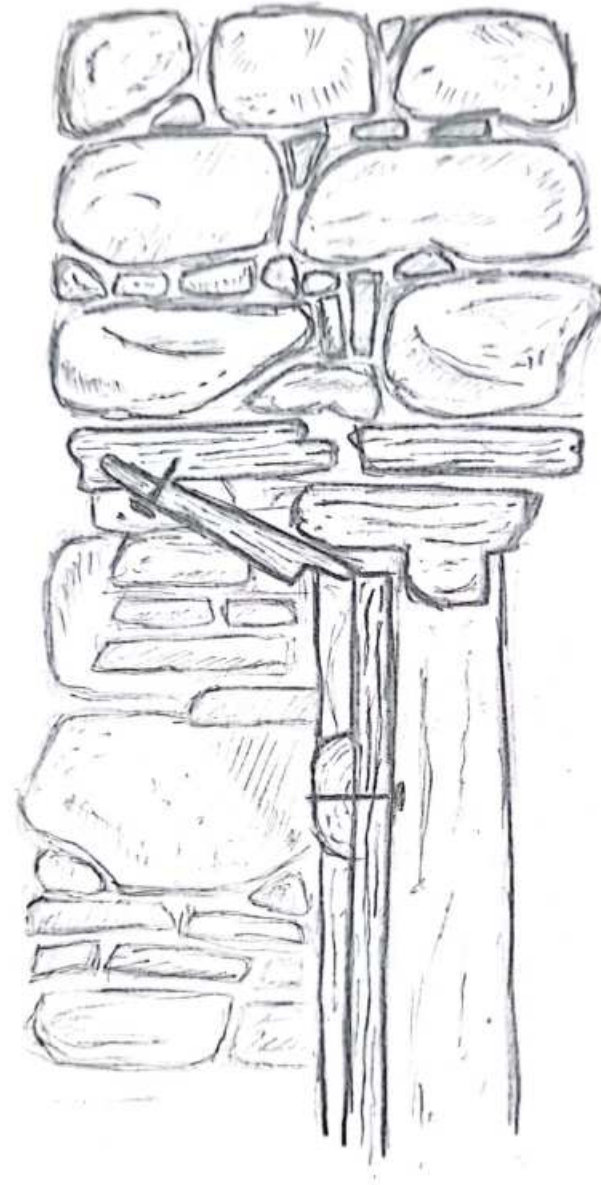

## ΠΑΡΑΘΥΡΑ

Στον οικισμό παρατηρούνται διαφορετικά είδη παραθύρων που έχουν διασωθεί ή συντηρηθεί στην αρχική τους κατάσταση, του πρώτου πυρήνα που έχει σχηματιστεί ενώ άλλα έχουν διαμορφωθεί σε μεταγενέστερο επίπεδο. Στις πλήστες περιπτώσεις τόσο χρησιμοποιούνται ξύλινα σανλινια

## ΑΡΣΕΡΕΣ

Για τον φυσικό αερισμό των δωματίων, συχνά τοποθετούσαν μικρά παράθυρα (αρσέρες) σε ψηλά σημεία της τοιχοποιίας. Κυρίως οι αρσέρες εξυπηρετούσαν την επαγωγή - δηλαδή εξαγωγή ζεστού αέρα το καλοκαίρι από το εσωτερικό των κατοικιών προς τα έξω. Αυτό επέτρεπε το καλοκαίρι στον δροσερό αέρα να διεισδύει στο εσωτερικό, ενώ τον χειμώνα τα έκλειναν με κλαδιά ή κάποιο είδος ξύλου, ώστε να μην εισέρχεται ο κρύος αέρας.

### Αρσέρες



Παράθυρα από κάθετα ξύλινα σανίδια



Παράθυρα από κάθετα ξύλινα σανίδια και προστατευτική σιδεριά



Παράθυρα από ξύλινο ενιαίο φύλλο



Παράθυρα με μεταλλικό πλέγμα



ΥΛΙΚΑ-ΕΙΔΗ ΤΟΙΧΟΠΟΙΑΣ

Κύριο υλικό δόμησης των τοιχοποιιών των οικοδομών του χωριού αποτελεί η πέτρα. Η αργολιθοδομή, όπου ακανόνιστες πυριγενείς πέτρες δομούν την τοιχοποιία, παρατηρείται στις περισσότερες οικοδομές. Ενδιάμεσα των μεγαλύτερων λίθων τοποθετείται χαλίκωμα για την πλήρωση του τοίχου με μια ανάμειξη από πυριγενές και ιζηματογενές υλικό.

Στη συνέχεια, άλλα υλικά δόμησης που παρατηρούνται είναι το πλιθάρι και το ψημένο τουβλάκι. Η έντονη παρουσία του οπτοπλίνθου μπορεί να οφείλεται σε μεταγενέστερη προσθήκη.

Τα διώροφα σπίτια, επί το πλείστον, αποτελούνται από πέτρα που δομεί τον κάτω όροφο και πλιθάρι ή ψημένο τουβλάκι στον πάνω. Πιο σπάνια, η πέτρινη δομή επεκτείνεται και στον όροφο.

Στη σημερινή τους κατάσταση, πολλά παραδοσιακά σπίτια έχουν εγκαταλειφθεί ή ανακαινιστεί και η εξωτερική τους τοιχοποιία έχει επικαλυφθεί, συνήθως, με άσπρο επίχρισμα. Παράλληλα, οι πάνω όροφοι ξαναφτιάχτηκαν ή απλά επιχρίστηκαν με τσιμέντο.

Έτσι, χάνεται η αρχική κατασκευαστική υπόσταση των οικοδομών.

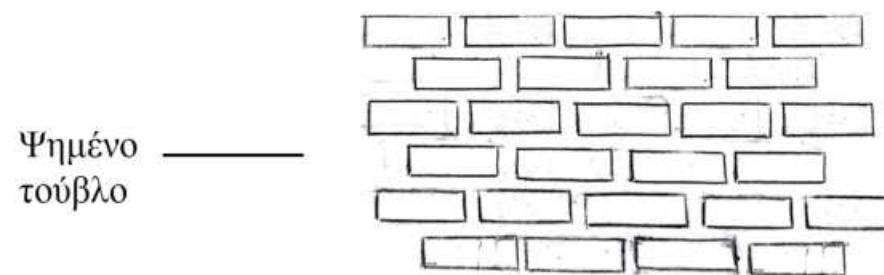
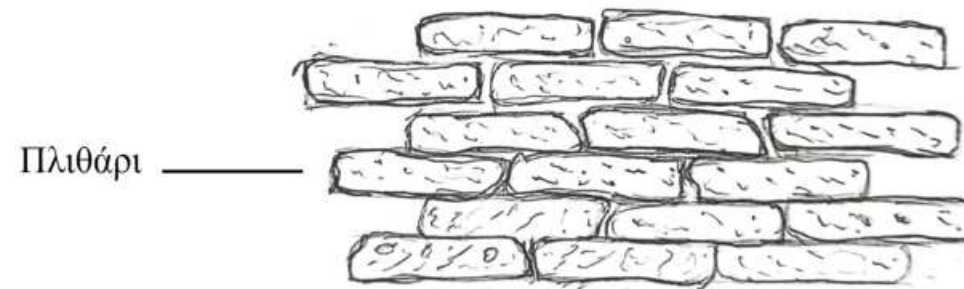
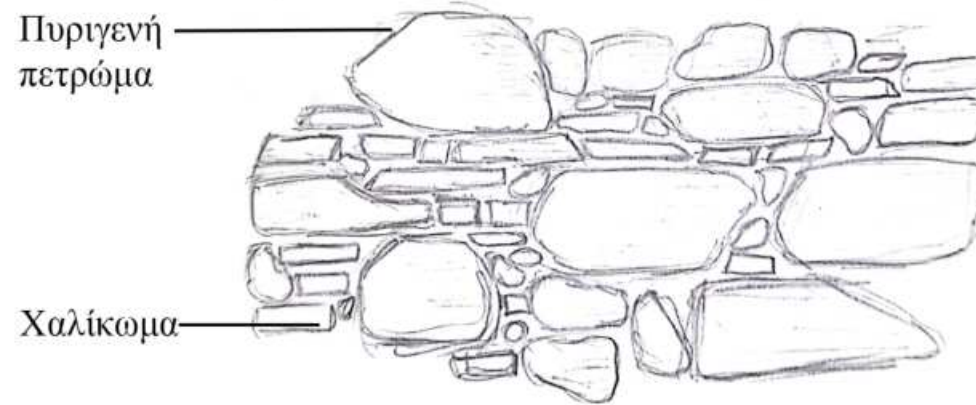

## ΥΛΙΚΑ ΣΤΕΓΗΣ

Οι πλείστες στέγες στο χωριό είναι επικλινείς, δηλαδή παρουσιάζουν μια κλίση, η οποία, λόγω και του σχετικά ψηλού υψομέτρου του χωριού, βοηθά στην απομάκρυνση των νερών της βροχής ή του χιονιού.

Κύριος τρόπος στήριξης της οροφής είναι μέσω της φέρουσας τοιχοποιίας και της χρήσης ξύλινων κατακόρυφων στηριγμάτων που στηρίζονται στο έδαφος και υποβαστάζουν την οροφή. Αυτά τα ακατέργαστα κάθετα ξύλινα στοιχεία υποβαστάζουν ένα μεγάλο διαμήκες ξύλινο δοκάρι (ξυλονευκά) που εκτείνεται σε όλο το μήκος του δωματίου, το οποίο, με τη σειρά του, υποβαστάζει εγκάρσια ξύλινα δοκάρια με μια κλίση. Έτσι, όλα μαζί σχηματίζουν το στατικό σύστημα της οροφής.

Για την κάλυψη της οροφής, συνήθως γινόταν χρήση καλαμιών ή κλαδιών που επικαλύπτονταν από πηλό (δώμα). Το δώμα αυτό έπρεπε να συντηρείται μετά από κάθε χειμώνα, ώστε να αντέχει. Σήμερα δεν εντοπίζεται κανένα κτίσμα με τέτοια οροφή.

Σε μεταγενέστερη εποχή, η οροφή καλύπτεται με πλάκες κεραμιδιών ή τσιγκούς. Σήμερα, πολλές παραδοσιακές στέγες έχουν καταστραφεί και έχουν αντικατασταθεί από μπετόν και πιο σύγχρονα υλικά.

### Αυθεντική Στέγη

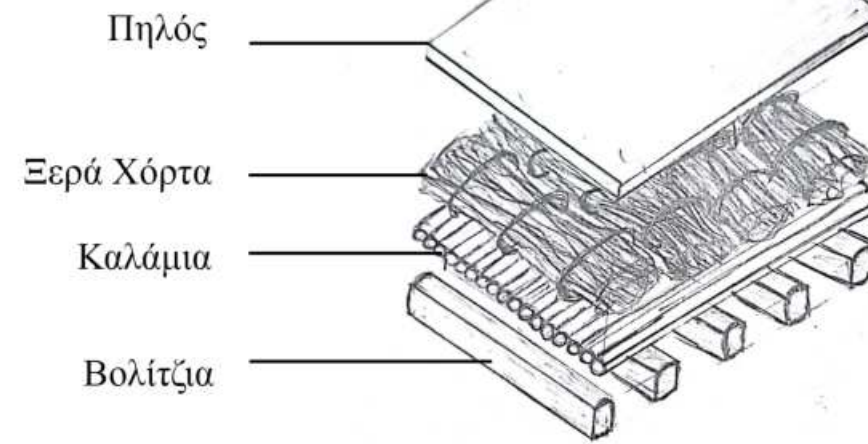

### Μεταγενέστερες Στέγες

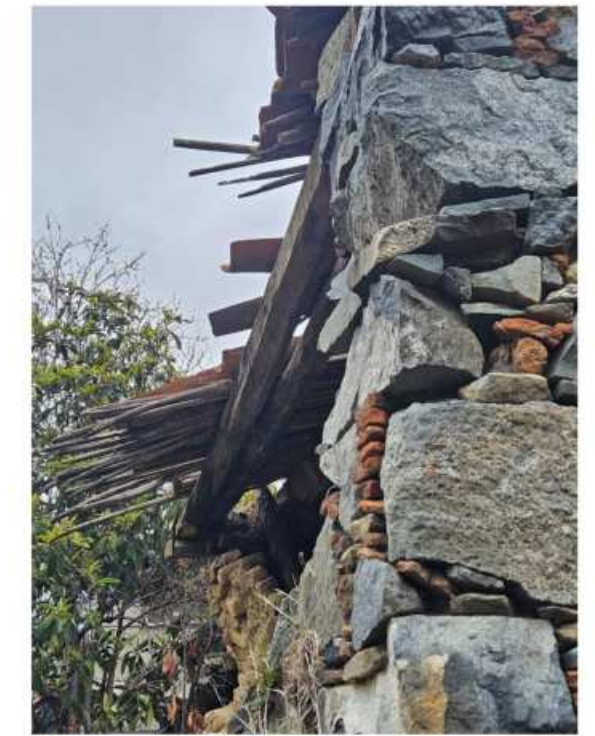
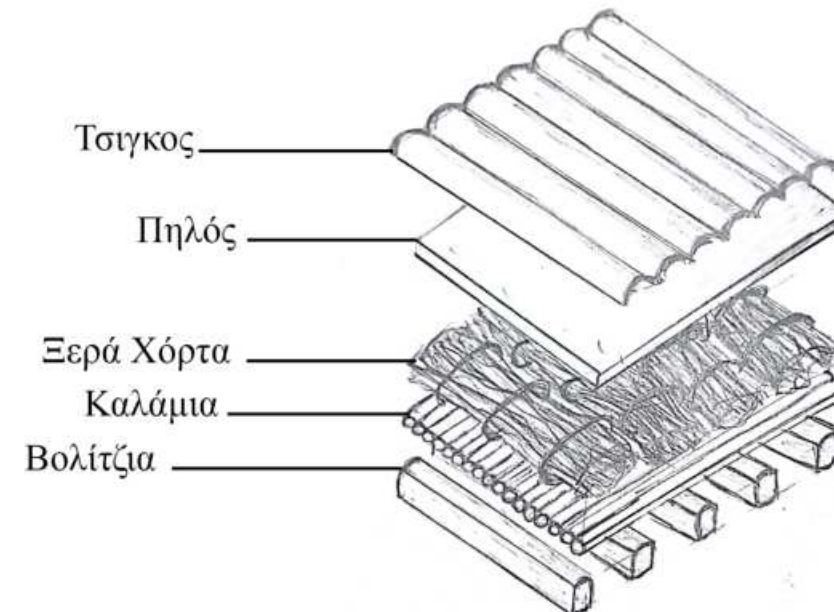
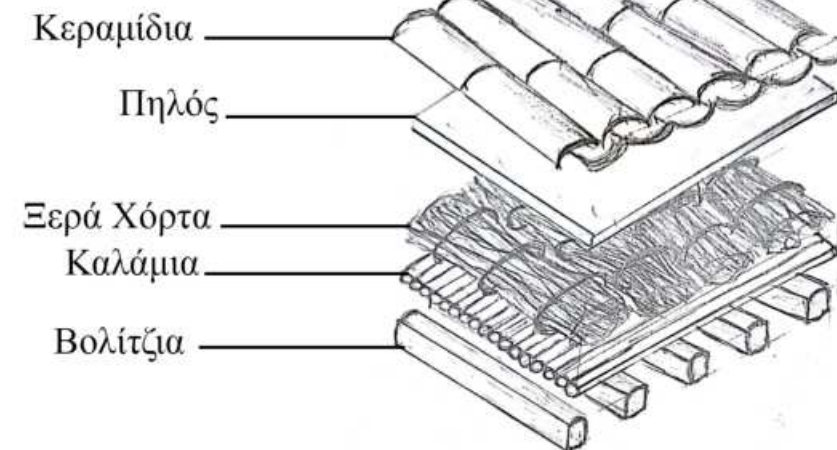

## ΗΛΙΑΣΜΟΣ ΧΩΡΙΟΥ

Μέσω των χαρτών παρατηρείται διαγραμματικά η θερμότητα στον δρόμο κατά τη διάρκεια της ημέρας. Παρόλο ότι σε κάποια σημεία του χωριού υπάρχει πυκνή δόμηση σχεδόν σε κανένα δρόμο δεν παρατηρείται πλήρης σκιασμός. Σε πολύ λίγους δρόμους παρατηρείται μερικός σκιασμός, ενώ στους περισσότερους δρόμους κυριαρχεί η θερμότητα.

Γενικότερα, βιοκλιματικά χαρακτηριστικά, όπως η σκίαση, υπάρχουν μόνο στα στενά δρομάκια του χωριού ή κοντά σε πολυώροφα κτίσματα.

Αξίζει να σημειωθεί πως η νότια πλευρά του χωριού δέχεται περισσότερο ήλιο εξαιτίας του προσανατολισμού της σε σχέση με τη βόρεια. Αυτό έχει ως αποτέλεσμα τα σπίτια που βρίσκονται στο βόρειο τμήμα να είναι συνήθως πιο δροσερά.



ΠΡΩΙ



ΜΕΣΗΜΕΡΙ



ΑΠΟΓΕΥΜΑ

## ΚΛΗΜΑΤΑΡΙΕΣ

Ένα στοιχείο βιοκλιματισμού που παρατηρείται έντονα στην Πλατανιστάσα είναι η κληματαριά. Παρατηρούνται σχεδόν σε όλα τα σημεία του χωριού, είτε στην πλατεία, είτε σε σπίτια (σε αυλές και σε δώματα), είτε ακόμη και πάνω από τον δρόμο. Προσφέρει σκιά, ενώ μπορεί να δημιουργήσει καθιστικούς χώρους.

Το καλοκαίρι, ο ζεστός αέρας που ανυψώνεται από τον δρόμο εξατμίζεται πάνω στην επιφάνεια των φύλλων, παράγοντας δροσερό αέρα, ο οποίος εισχωρεί στα υπόλοιπα δωμάτια. Αντίθετα, τον χειμώνα, λόγω της απουσίας φύλλων, επιτρέπει στις ακτίνες του ήλιου να εισέλθουν και να θερμάνουν το εσωτερικό της κατοικίας.



## ΣΥΜΠΕΡΑΣΜΑΤΑ

Η Πλατανιστάσα παρουσιάζει μια πλούσια αρχιτεκτονική και πολεοδομική ταυτότητα που διαμορφώνεται από τη γεωμορφολογία του τοπίου και τις κοινωνικοοικονομικές συνθήκες. Η έντονη κλίση του εδάφους οδήγησε σε πυκνή δόμηση με καθ' ύψος ανάπτυξη, δημιουργώντας ένα δυναμικό οικιστικό ιστό με ποικιλία μορφών και τυπολογιών. Παρατηρούνται διαφορετικοί τύποι κατοικιών, αυλών και δημόσιων χώρων, που αντικατοπτρίζουν τόσο τη βιοκλιματική προσαρμογή όσο και τις ανάγκες των κατοίκων. Οι παραδοσιακές μορφές κατασκευής με τοπικά υλικά, όπως πέτρα και ξύλο, συνυπάρχουν με νεότερες επεμβάσεις, ενώ η ύπαρξη στοιχείων όπως οι ηλιακοί και οι ξύλινες προεξοχές αναδεικνύει τη συνεχή προσαρμογή της αρχιτεκτονικής στις κλιματικές και κοινωνικές απαιτήσεις. Η δομή του χωριού διατηρεί χαρακτηριστικά της παραδοσιακής κυπριακής αρχιτεκτονικής, ενώ ταυτόχρονα καταγράφει την εξέλιξή του μέσα στον χρόνο. Συνολικά, η Πλατανιστάσα αποτελεί ένα σημαντικό παράδειγμα διατήρησης της πολιτιστικής ταυτότητας μέσα από την καθημερινή αρχιτεκτονική πρακτική.

**Οργάνωση Οικισμού:** Η ανάπτυξη του χωριού ξεκινά από τον πυρήνα γύρω από την εκκλησία. Το πλάτος των δρόμων αυξάνεται όσο απομακρυνόμαστε από το κέντρο, υποδεικνύοντας σταδιακή και ακτινωτή εξάπλωση του οικισμού.

**Δημόσιοι Χώροι:** Οι δημόσιοι χώροι συγκεντρώνονται στον κεντρικό πυρήνα αυλή εκκλησίας, πλατεία, καφενείο και παντοπωλείο. Παρατηρείται έντονη κοινωνική ζωή παλαιότερα, η οποία όμως σήμερα έχει υποχωρήσει.

**Υλικότητα και Κατασκευή:** Οι κατοικίες είναι χτισμένες κυρίως από αργολιθοδομή, με ξύλινα υποστυλώματα και πατητά δώματα. Σε πολλά σημεία διατηρούνται στοιχεία όπως ξύλινες σκάλες, τζάκια και ηλιακοί, που μαρτυρούν τη βιοκλιματική προσαρμογή του παρελθόντος.

**Χρήσεις και Σχέσεις:** Σε πολλές περιπτώσεις, η σχέση εσωτερικού-εξωτερικού χώρου καθορίζεται από ημιυπαίθριες ζώνες, σκάλες, στενά και κοινόχρηστα δρομάκια που λειτουργούν και ως χώροι κοινωνικής συνάντησης.

Η μείωση του πληθυσμού και η εγκατάλειψη πολλών κατοικιών κοντά στον πυρήνα υπογραμμίζουν την ανάγκη επαναδραστηριοποίησης του οικισμού. Τα εγκαταλελειμμένα σπίτια προσφέρουν δυνατότητες επανάχρησης και μετατροπής τους σε δημόσιους χώρους, λειτουργώντας ως "δημόσιες ενέσεις" εντός του ιστού του χωριού



## ΒΙΒΛΙΟΓΡΑΦΙΑ

- Platanistasa. n.d. Platanistasa Village Official Website. Accessed March 9, 2025. <http://www.platanistasa.org/>.
- Harokopio University. Kitchener's Survey of Cyprus. Accessed March 11, 2025. <https://kitchener.hua.gr/>.
- Αρχείο Παραδοσιακής Αρχιτεκτονικής της Κύπρου. (2025). Πανεπιστήμιο Κύπρου. [University of Cyprus]. Retrieved from <https://www.vernarch.ac.cy/easyconsole.cfm/id/116>
- Κουλλουφίδης, Ανδρέας. 2024. *Πλατανιστάσα – Οι Ρίζες μας*. Λευκωσία: Εκδόσεις Ρίζες.
- Παχουλίδης Γ., Χριστόδουλος. 2003. *ΤΟ ΧΩΡΙΟ ΠΛΑΤΑΝΙΣΤΑΣΑ*. Λευκωσία: Εκδόσεις Κοινότητας Πλατανιστάσας

